

Porca ER-11 Chave Fixa 13mm

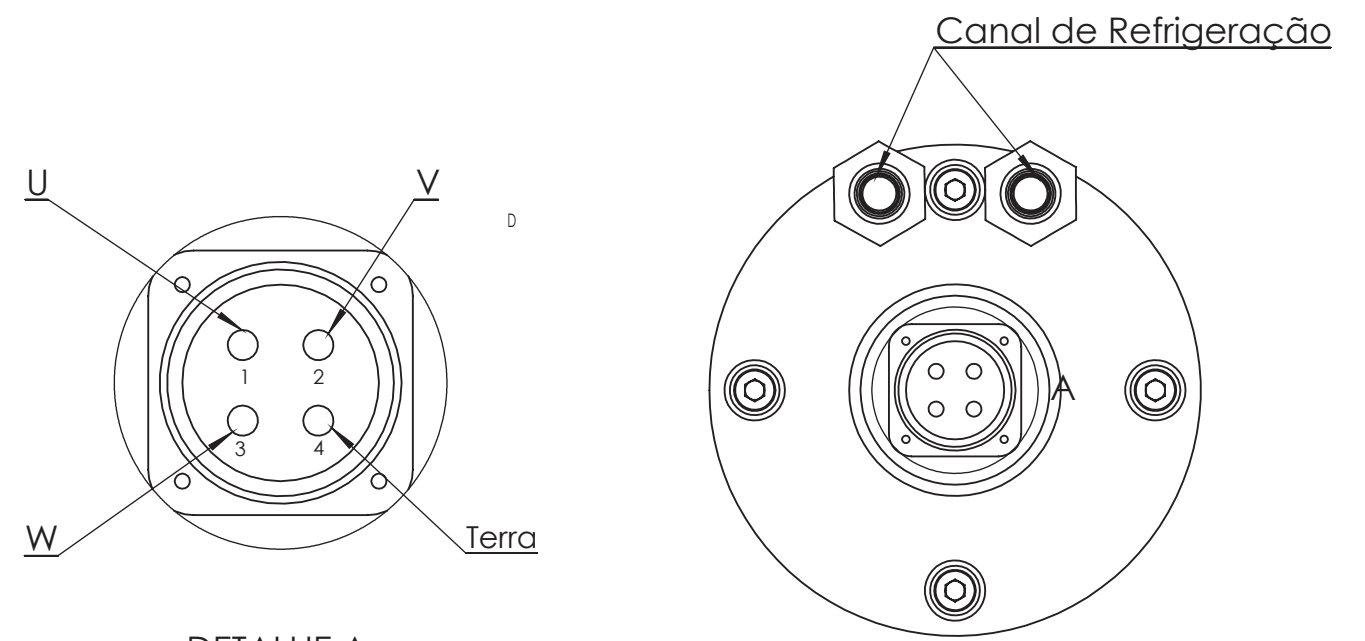
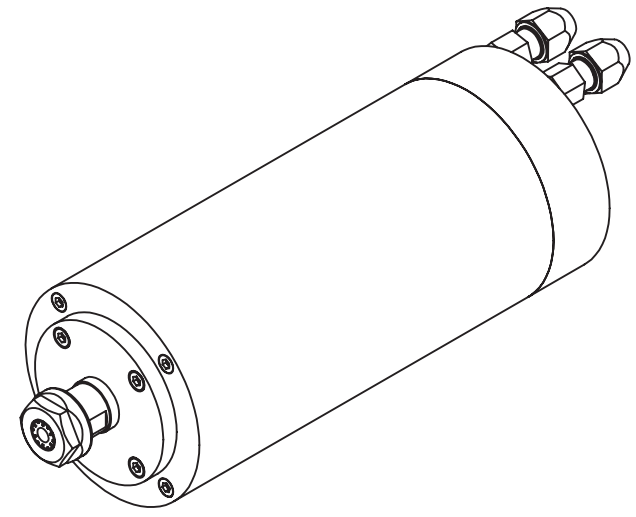

DETALHE A
ESCALA 2 : 1

Rotação: 24.000 rpm
 Voltagem: 220V
 Frequência: 400Hz
 Potência: 0,8Kw
 Corrente: 4A
 Peso: 3,5Kg
 Refrigerado à água
 Porca ER-11

TOLERÂNCIAS (mm) PARA MEDIDAS LINEARES SEM INDICAÇÃO							
MEDIDA ESPECIFICADA	≤ 6	> 6 ≤ 30	> 30 ≤ 120	> 120 ≤ 400	> 400 ≤ 1000	> 1000 ≤ 2000	> 2000 ≤ 4000
USINADA	± 0.1	± 0.2	± 0.3	± 0.5	± 0.8	± 1.5	± 3
NÃO USINADA	± 0.2	± 0.5	± 0.8	± 1.5	± 2	± 3	± 5

TOLERÂNCIA PARA MEDIDAS ANGULARES SEM INDICAÇÃO				
MEDIDA LADO MENOR DO ANG.	≤ 10	> 10 ≤ 50	> 50 ≤ 120	> 120 ≤ 400
USINADA	± 1°	± 30'	± 20'	± 10'
NÃO USINADA	± 1°30'	± 50'	± 25'	± 15'

TOL.(mm) F/ CHANFROS / RAIOS SEM IND.			
MEDIDA ESPECIFIC.	≤ 3	> 3 ≤ 6	> 6 ≤ 30
USINADA	± 0.5	± 0.5	± 1.0
NÃO USINADA	± 0.5	± 1.0	± 2.0

TOLERÂNCIA PARA MEDIDAS ANGULARES DE CHANFROS SEM INDICAÇÃO	
	± 3°

ACABAMENTO:		Chanfrar arestas não funcionais em 0.5 x 45°	
DESEN.	Doriguello	ASSINATURA	DATA
PROJ.	Doriguello		
APROV.	Sergio	ED	MODIFICAÇÃO
MANUF.			REVISÃO
C.Q.			MATERIAL:
TRATAMENTO TÉRMICO:			
REFERÊNCIA		PESO TOTAL:	



TITULO:		Spindle de Alta Frequência 24.000 rpm / 400Hz	
DESENHO N°:	MWC 65-082201	PROJEÇÃO	FORM.
			A3
ESCALA: 1:2		FOLHA 1 DE 1	